

第28回日本在宅ケア学会学術集会

趣意書

- ・ 寄付金
- ・ 共催（ランチョンセミナー）
- ・ 企業展示／書籍展示
- ・ 広告掲載
- ・ ウェブサイトバナー広告掲載

2023年 5月

学術集会長 小西 かおる
(大阪大学大学院医系科学研究科 教授)

会長挨拶

2023年5月吉日

各位

謹啓 時下、益々ご隆盛のこととお慶び申し上げます。

さてこの度、「第28回日本在宅ケア学会学術集会」を2023年11月11日（土）・12日（日）の2日間、大阪大学コンベンションセンター（大阪府吹田市山田丘1-1）にて開催させていただくことになりました。テーマは、「ともいき（共に生きる）～在宅ケアにおけるSDGsへのアプローチ～」といたしました。「地域共生社会」の実現を目指し全国各地で様々な取り組みが行われています。「共生」は仏教では「ともいき」と読まれ、命のつながりや人の縁を大切に、共に支え合い助け合い生きることがをさしています。SDGsの「誰一人取り残さない（leave no one behind）」を目標に、ともいき社会における持続可能な在宅ケアのあり方を皆様と議論できることを楽しみにしています。

開催にあたりましては、本来は参加者の会費により運営されるべきではありますが、遺憾ながら会費だけでは十分な運営が厳しいのが実情であります。

つきましては、諸般の事情は厳しい時期ではありますが、本会の意義と諸事情をご賢察の上、ご協賛のご支援を賜りたく、ご高配のほど何卒お願い申し上げる次第でございます。

末筆ながら、貴社の益々のご発展をお祈り申し上げます。

謹白

第28回日本在宅ケア学会学術集会
学術集会長 小西 かおる
(大阪大学大学院医系科学研究科 教授)

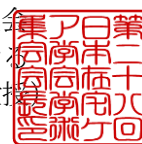

製薬企業の活動における医療機関等との関係の透明性・信頼性向上のため、医療機関および医療関係者等に対する研究費、寄付、交流等の支出に関する情報を、製薬企業が自社のウェブサイトで公開することに伴い、貴社と当学会への協賛費用に関し、当該ウェブサイトで公開されることに同意します。

開催概要

◆学会名称：第28回日本在宅ケア学会学術集会

◆学術集会長：小西 かおる（大阪大学大学院医系科学研究科 教授）

◆会 期：現地開催期間 2023年11月11日（土）・12日（日）（2日間）
オンデマンド配信 2023年11月6日（月）～12月8日（金）予定

◆会議日程：（予定）
（現地会場）○は現地開催終了後にオンデマンド配信

2023年11月11日（土）	
午 前	開会式、○学術集会長講演、○特別講演1、ワークショップ1
午 後	ランチョンセミナー、○公開シンポジウム1・2、ワークショップ2・3、 一般演題（口演）
2023年11月12日（日）	
午 前	○パネルディスカッション、○特別講演2、ワークショップ4・5、 一般演題（口演）
午 後	ランチョンセミナー、○公開シンポジウム3・4、ワークショップ6・7、 一般演題（口演）、拡大編集委員会企画、論文賞記念講演、閉会式

（オンデマンド配信）

教育講演1～5、基調講演1～3、一般演題（ポスター）、ガイドライン作成委員会企画
生涯教育委員会企画、学会活動推進委員会企画

（プレセミナー） 学会で発表しよう！（2022年11月～2023年10月・全12回）

（学会関連セミナー）呼吸リハビリテーション等

◆会 場：大阪大学コンベンションセンター
〒565-0871 大阪府吹田市山田丘1-1

◆目 的：

- ・ 学会員による研究成果の発表を通して、会員間の学術的・学際的交流の場を提供する。
- ・ 在宅ケアにおける今日的課題（トピックス）を学問として探究するための意見交換の機会を提供する。
- ・ 在宅ケアにかかる研究・教育・実践上の課題を共有し、今後の方向性やあり方を討議する。
- ・ 在宅ケア関連の研究・教育・実践に携わる専門職・当事者・市民・行政のネットワーク形成の場を作る。
- ・ ケア実践の質の向上に貢献する現任教育の機会を設ける。
- ・ 公開シンポジウムを通して、在宅ケアに関する普及・啓発を推進する。

◆参加者数：のべ約600名（オンライン参加者数を含む）

◆学術集會事務局：大阪大学大学院医系科学研究科地域ヘルスケアシステム科学研究室
〒565-0871 大阪府吹田市山田丘1-7
E-mail：jahc28@sahs.med.osaka-u.ac.jp

◆運営事務局：株式会社ユピア
〒456-0005 名古屋市熱田区池内町3-21
TEL：052-872-8101（平日10-16時）FAX：050-3737-7331
E-mail：jahc28@yupia.net

寄付金 募集要項

1. 学会名称：
第 28 回日本在宅ケア学会学術集会
2. 主催機関および責任者：
第 28 回日本在宅ケア学会学術集会
小西 かおる（大阪大学大学院医系科学研究科 教授）
3. 会 期：
2023 年 11 月 11 日（土）・12 日（日）（2 日間）
4. 会 場：
大阪大学コンベンションセンター
〒565-0871 大阪府吹田市山田丘1-1
5. 収支予算案：

【収入の部】	項目	金額
1.学術集会参加費	[事前登録] 会員@8,000円×100人 非会員@10,000円×150人 [当日参加] 会員@10,000円×150人 非会員@12,000円×150人 大学院生@4,000円×30人 学部生@2,000円×20人 [セミナー] @5,000円×30人(事前登録)	5,910,000
2.抄録集等販売費	抄録集@2,500円×80冊	200,000
3.企業展示・広告費 寄付金	企業展示@100,000円×9社 抄録集広告 計550,000円 バナー広告 計400,000円 寄付金 計500,000円	2,350,000
4.共催 (ランチョンセミナー)	共催 @300,000円×2社	600,000
5.助成金	公益財団法人在宅医療助成 勇美記念財団 科研費(研究成果公開促進費)	2,000,000
6.学会準備金		500,000
合計		11,560,000

【支出の部】	項目	金額
1.会場費	会場使用料	200,000
2.機材費	会場機材備品使用料 映像・音響機器借上料	744,000
3.人件費	会場運営人件費 @8,000×延べ140人	1,120,000
4.印刷・製作費	抄録集等作成@1,000,000 封筒等印刷@120,000	1,120,000
5.通信費	チラシ等送付	450,000
5.会議費	スタッフ当弁当@150,000 控室飲料等@50,000	200,000
6.看板・装飾費	看板作成 企業展示設営等	800,000
7.講師謝礼・記念品	講師謝礼@700,000 講師交通費@550,000	1,250,000
8.運営業者費	株式会社ユピア (事前登録・当日運営補助・ オンライン開催等委託費)	5,500,000
9.予備費	文房具・消耗品等	176,000
合計		11,560,000

寄付金 募集要項

6. 寄付を必要とする理由：

本学会には約 600 名の参加が予想され、会議開催の準備・運営に関する経費は総額 11,560,000円が見込まれています。これらの諸経費は、本来学会参加者の参加登録費などの経費でまかなうべきものではございますが、参加者個人で負担できる金額には限りがございます。従いまして、必要経費の相当額は、ご援助に頼らざるを得ないのが実情でございます。総額 11,560,000円のうち、参加登録費と共催事業等を除く 500,000円を寄付金により充当したいと考えております。諸経費ご多端の折、誠に恐縮に存じますが、本学会が成功裡に終えるため是非のご支援を賜りますようお願い申し上げます。

7. 寄付金要項：

(ア) 募金の名称

第 28 回日本在宅ケア学会学術集会

(イ) 募金の目標額

50万円

(ウ) 募金期間

2022 年12 月1 日 (木) ~ 2023 年9 月15 日 (金)

(エ) 寄付金の用途

医学に関する学術研究費（第 28 回日本在宅ケア学会学術集会運営資金）

(オ) 寄付金の振込み先

銀行名：三菱UFJ銀行

店名：千里中央支店

銀行コード：00005

店番：040

預金種目：普通

口座番号：0638449

口座名：第 28 回日本在宅ケア学会学術集会 会長 小西 かおる

(ダ イニジ ユカハカニホンサ イタクアガ ツカカクジ ユツユウカイ カイョウ コシ カル)

8. 申込方法：

要項の内容をご確認のうえ、寄付金申込書に必要事項をご記入いただき、運営事務局宛にE-mailまたはFAXにてお送りください。ホームページのフォームからお申込みいただけます。お申込後にご入金をお願いいたします。

9. 運営事務局：株式会社ユピア

〒456-0005 名古屋市熱田区池内町3-21

TEL：052-872-8101（平日10-16時）FAX：050-3737-7331

E-mail：jahc28@yupia.net

10. 学術集會事務局：大阪大学大学院医系科学研究科地域ヘルスケアシステム科学研究室

〒565-0871 大阪府吹田市山田丘1-7

E-mail：jahc28@sahs.med.osaka-u.ac.jp

共催（ランチョンセミナー） 募集要項

1. 共催（ランチョンセミナー）開催概要：

- ・開催日時：2023年11月11日（土）
 - ・ランチョンセミナー 11:30～12:30(60分) ※予定
 - 2023年11月12日（日）
 - ・ランチョンセミナー 12:00～13:00(60分) ※予定
- ※両日ともプログラムにより若干変更の可能性がございます。

- ・共催名称：共催 第28回日本在宅ケア学会学術集会
株式会社〇〇〇（貴社名）

2. 共催セミナー、および共催費一覧：

会場	会場規模	セミナー区分	募集数	共催費(税込)
大阪大学コンベンションセンター	第2会場 (100席予定)	ランチョンセミナー (11月11日(土))	1枠	¥300,000
大阪大学コンベンションセンター	第2会場 (100席予定)	ランチョンセミナー (11月12日(日))	1枠	¥300,000

3. 共催仕様：

※ 共催費には、以下の項目が含まれております。

項目	数量	備考
講演会場・講師控室	各1室	
会場付帯設備・備品	1式	机、椅子、ステージ、音響・照明
スクリーン、プロジェクター	各1台	メイン
レーザーポインター	1本	演者用
マイク	1式	座長、講師、進行、質疑用
PCオペレーター(会場)	1名	

※ 以下の経費等は、別途ご負担をお願いいたします。

項目	備考
参加者用弁当・飲料	参加者用弁当 ※注1
交通費・宿泊費・謝金・控室での飲食	座長、講師
看板、氏名掲示など制作物	
会場内アナウンス	
運営スタッフ	進行・照明・資料配布等
広報印刷物	チラシ等
ミネラルウォーター	座長、講師
録画・録音機材	
設備、その他学会基本仕様以外のもの	

※注1…ランチョンセミナー弁当は約@1,000円～1,200円（お茶付・税込）にてお願いいたします。

4. 申込方法：

要項の内容をご確認のうえ、共催セミナー申込書に必要事項をご記入いただき、運営事務局宛にE-mailまたはFAXにてお送りください。2営業日以内に返信いたします。

申込締切…2023年4月12日(水)

共催（ランチョンセミナー） 募集要項

5. 座長・講師の選定について：

座長・講師につきましては、原則として共催企業と主催事務局にて人選を調整させていただきますので、事前に学術集会事務局にお知らせください。

6. スケジュール（予定）：

2023年 4月12日	一次申込締切
4月～5月	申込者と事務局とのセミナー内容調整
4月～5月	共催セミナー（プログラム概要）正式決定
1か月前まで	当日手配関係（控室飲食準備等）のご案内（発注書の送付）
学術集会終了後	当日手配関係の請求書送付

7. 共催費お振込み方法：

セミナー開催正式決定後、請求書を発行いたしますので、請求書記載の指定口座までお振込みください。振込手数料は貴社にてご負担いただきますようお願い申し上げます。なお、飲食等の当日手配物につきましては、学会終了後に送付いたします請求書によりお振込みください。

8. 申込みの取消：

申込書の提出後は、事務局が不可抗力と認めた事項以外での取消、ご返金はできかねますので、予めご了承ください。

9. 運営事務局：株式会社ユピア

〒456-0005 名古屋市熱田区池内町3-21
TEL：052-872-8101（平日10-16時）FAX：050-3737-7331
E-mail：jahc28@yupia.net

10. 学術集会事務局：大阪大学大学院医系科学研究科地域ヘルスケアシステム科学研究室

〒565-0871 大阪府吹田市山田丘1-7
E-mail：jahc28@sahs.med.osaka-u.ac.jp

企業展示／書籍展示 募集要項

1. 展示会場（予定）：

大阪大学コンベンションセンター
〒565-0871 大阪府吹田市山田丘1-1

2. 展示日程：

2023年11月11日（土）～12日（日）

※ 搬入、展示、搬出の詳細な時間および指示要項は、開催1か月前までにお知らせいたします。

3. 出展対象：

医療機器・検査機器・医薬品・医療情報機器、システム・介護用品・栄養補助食品・書籍他

4. 出展料金：

種類	単位	サイズ	募集数	単価（税込）
企業展示	1 小間	W1.8m×D1.2m×H1.8m	20 小間	¥100,000
書籍展示	1 小間	長机 6 本(W1.8m×D0.6m)	1 小間	¥80,000

5. 小間規格（予定）：

企業展示

1 小間＝間口 1.8m×奥行 0.9m×高さ 2.1m より複数の小間数で申込みを受けます。

小間寸法：

間口1800mm×奥行900mm×高さ2100mm

基礎装飾：

- ・バックパネル（白色）下地ベニヤ材、紙貼り仕上げ
- ・社名板
（W900×H200、白ベース、黒ゴシック体文字）
- ・蛍光灯 1 灯（40W）
- ・展示台（白クロス付）1 台
（間口1800mm×奥行900mm×高さ750mm）

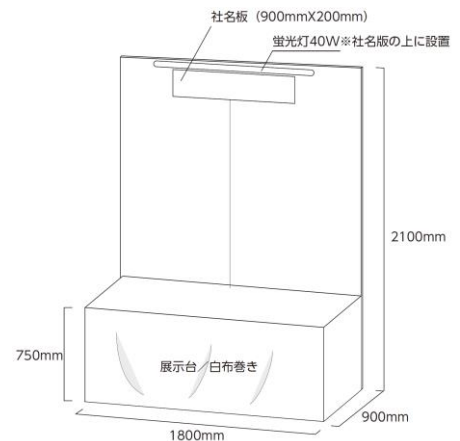

※ コンセント、スポットライトは別途費用となります。

展示台とパネルの間に椅子を入れていただくことも可能です。

ご入用の場合は開催 1 か月前までにお送りする展示実施要項にてお申込ください。

なお、コンセント利用をご予定の場合は、予定する使用電力量を申込書にて事前にお知らせください。

※ 袖壁は付きません。

書籍展示

- ・ 1 小間あたり、長机 6 本をご用意します（間口 1800 mm×奥行 600 mm）。長机の追加は 1 台 10,000 円（税込）にて承ります。お申し込み時にお知らせください。
- ・ コンセントは別途費用となります。
ご入用の場合は後日お送りする展示実施要項にてお申込ください。
なお、コンセント利用をご予定の場合は、予定する使用電力量を申込書にて事前にお知らせください。

6. 展示料お振込み方法：

申し込み締切り後、請求書を発行いたしますので、請求書記載の指定口座までお振込みください。請求書の発行を急ぐ場合はお知らせください。
振込手数料は貴社にてご負担いただきますようお願い申し上げます。

7. 出展規約：

- (1) 展示小間割の決定
学術集会事務局にて決定いたします。（2023年9～10月月予定）
- (2) 出展物
出展対象に記載された範囲のもの、及び運営事務局の認めたものといたします。
※薬事法未承認品の展示については、学術集会事務局にお問い合わせください。
- (3) 出展物の販売の禁止
会期中現金と引き換えに出展物を引き渡すことを禁止いたします。（書籍は除く）
但し、学術集会事務局の認めたものは、限定的に許可する場合がございます。
- (4) 会場の管理
会場及び出展物の保全については、最善の保護と管理にあたりますが、天災その他の不可抗力による事故、盗難、紛失、及び小間内における人的災害の発生については責任を負いかねます。
- (5) 会場・会期・開場時間の変更
やむを得ない事情により会場、会期及び開場時間を変更する場合がございます。この変更を理由として出展申込みを取り消すことは出来ません。また、これによって生じた損害は補償いたしません。なお、やむを得ない事情によりオンライン開催のみとなった場合、企業展示をウェブサイトをバナー広告の掲載として、追加料金なく振り替えさせていただきます。
- (6) 電気
コンセントは別途費用となります。
ご入用の場合は後日お送りする展示実施要項にてお申込みください。
特殊電源に関しては別途ご相談ください
- (7) 禁止事項
展示物の高さは、2.1mに制限します。ただし、特別装飾の高さ制限につきましては、後日調整させていただきます。また、床面・壁面への直接工作(ガムテープ、アンカー等)は出来ません。養生等については出展社の責任において施工してください。
- (8) お申込みの取消し
お申込み後の取り消しについては、一切お受けできません。
また、お支払済みの出展料のご返金は出来ませんので、予めご了承ください。

8. 申込方法：

要項の内容をご確認のうえ、企業展示申込書に必要事項をご記入いただき、運営事務局宛に E-mail添付またはFAXにてお送りください。
ホームページのフォームからもお申込みいただけます。

申込締切…~~2023年 6月15日 (未)~~ → 7月31日 (月) まで延長

9. 企業展示申込み・お問合せ先：

運営事務局：株式会社ユピア 〒456-0005 名古屋市熱田区池内町3-21
TEL：052-872-8101（平日10-16時）FAX：050-3737-7331 E-mail：jahc28@yupia.net

広告掲載 募集要項

1. 誌 名： 第28回日本在宅ケア学会学術集会 プログラム（A5版）・抄録集（A4版）
2. 配布対象： 第28回日本在宅ケア学会学術集会 学会員および学術集会参加者 他
3. 部数・版型： プログラム1000部 A5版中綴じ／抄録集 PDF発行（少部数印刷あり）A4版（以上予定）
4. 製作費： 1,000,000円（税込）
5. 広告料（運営費含む）目標額： 550,000円（税込）
6. 広告料金及び募集社数（予定総額）：

内容	頁数	金額（税込）	募集社数	合計金額（税込）
表2（モノクロ）	1頁	100,000円	1社	100,000円
表3（モノクロ）	1頁	80,000円	1社（満了）	80,000円
表4（カラー）	1頁	120,000円	1社（満了）	120,000円
後付（モノクロ）	1頁	50,000円	2社以上	100,000円
後付（モノクロ）	1/2頁	30,000円	5社以上	150,000円
合計			10社	550,000円

※ 表紙まわりは申込着順とさせていただきます。

表4は裏表紙、表2は表紙の裏の内側面、表3は裏表紙の裏の内側面です。

※ 上記料金は版下持ち込みの掲載料金で、プログラム（B5版）・抄録集（A4版）両方に掲載します。

※ 版下原稿作成をご希望の場合は上記掲載料金のほかに版下製作料金をご請求申し上げます。

7. 申込方法： 要項の内容をご確認のうえ、広告掲載申込書に必要事項をご記入いただき、運営事務局宛に E-mail添付またはFAXにてお送りください。
ホームページのフォームからお申込みいただけます。

申込締切…2023年 ~~6月15日（木）~~ → 7月31日（月）まで延長

8. 版下送付： **送付期限…2023年 ~~6月15日（木）~~ → 7月31日（月）まで延長**

原稿は電子データファイルにてご用意ください。

●原稿サイズ（プログラム掲載時は縮小させていただきますこと、ご了承ください）
1頁…A4縦サイズ 1/2頁…A5横サイズ

●ファイル形式

・表4 …カラーorグレースケールor白黒2値

・表4以外 …グレースケールor白黒2値

・解像度：600dpi以上

・PDFの場合は必ずフォントを埋め込んでください。

Illustrator形式ファイルの場合はフォントをアウトライン化してください。

9. 広告料お振込み先：

申し込み締切り後、請求書を発行いたしますので請求書記載の指定口座までお振込みください。振込手数料は貴社にてご負担いただきますようお願い申し上げます。

10. 広告掲載申込み・お問合せ先：

運営事務局：株式会社ユピア 〒456-0005 名古屋市熱田区池内町3-21

TEL：052-872-8101（平日10-16時）FAX：050-3737-7331 E-mail：jahc28@yupia.net

ウェブサイトバナー広告掲載 募集要項

1. HPアドレス : <https://jahc28.yupia.net/>
2. 掲載期間 : データ受信後 (随時) ~会期終了まで
3. 広告原稿サイズ : 幅 300 px × 高さ 100 px
画像形式はGIF (アニメーション可) 、JPEG、PNGのいずれかでご提出ください。
広告原稿より貴社の指定のURLにリンクをさせていただきます。
4. 広告掲載費用 : 80,000 円 (税込)
5. 募集数 : 5 口
6. 申込方法 : 申込書に記載の上、運営事務局宛に FAX または E-mail にてお申し込みください。
ホームページのフォームからもお申込みいただけます。
お申し込み後に、掲載用のバナーデータおよびリンク先の URL をE-mailにてお送りください。
申込締切…~~2023年 6月15日 (未)~~ → 7月31日 (月) まで延長
7. データ送付締切 : **送付期限…~~2023年 6月15日 (未)~~ → 7月31日 (月) まで延長**
8. 広告料お振込み先 : 申し込み締切り後、請求書を発行いたしますので、請求書記載の指定口座までお振込みください。振込手数料は貴社にてご負担いただきますようお願い申し上げます。
9. 広告掲載申込み・お問合せ先 :
運営事務局 : 株式会社ユピア
〒456-0005 名古屋市熱田区池内町3-21
FAX : 050-3737-7331
E-mail : jahc28@yupia.net

FAX 送付先 : 050-3737-7331

E-mail: jahc28@yupia.net

第28回日本在宅ケア学会学術集会 運営事務局宛

申込締切 : 2023年9月15日 (金)

寄附金 申込書

申込日 : 年 月 日

寄附趣意書の趣旨に賛同し、下記のとおりご寄附いたします。

1. 金額 : ¥

2. 振込日 : 年 月 日頃

3. 申込者 :

貴社名 : _____

〒

所在地 : _____

ご所属 : _____

氏 名 : _____

電話番号 : _____

E-mail : _____

※振込手数料はご負担ください。

※銀行発行の振込控をもって当方の領収書に代えさせていただきます。

※お振込の前に、必ず本書をE-mail添付もしくはFAXで送信をお願いいたします。

◆申し込み・お問い合わせ先 : 第28回日本在宅ケア学会学術集会 運営事務局

株式会社ユピア

〒456-0005 名古屋市熱田区池内町3-21

TEL : 052-872-8101 (平日10-16時) FAX : 050-3737-7331

E-mail : jahc28@yupia.net

FAX 送付先 : 050-3737-7331
E-mail: jahc28@yupia.net
第28回日本在宅ケア学会学術集会 運営事務局宛

申込締切 : 2023 年 4月 12日 (水)

ランチョンセミナー 申込書

申込日 : 年 月 日

貴社名 _____

ご住所 : 〒 _____

ご担当者 : (氏名) _____ (E-mail) _____

(部署名) _____

(TEL) _____ (FAX) _____

◆募集要項をご確認の上、ご希望の申込欄に必要事項をご記載し、下記までE-mailまたはFAXにて送付ください。

希望に○	日時	種別・席数	共催費 (税込)
	2023年11月11日 (土)	ランチョンセミナー (100席予定)	300,000 円
	2023年11月12日 (日)		

※正式決定後、請求書をお送りします。振込手数料はご負担ください。
銀行発行の振込控をもって当方の領収書に代えさせていただきます。

◆演題および座長・演者について (案で構いませんので必ずご記入ください)

演題 (テーマ) :	
座長 :	先生 (ご所属 _____)
演者 :	先生 (ご所属 _____)

※座長、演者が複数の場合は、別紙を添付してください。

◆申し込み・お問い合わせ先 : 第28回日本在宅ケア学会学術集会 運営事務局

株式会社ユピア

〒456-0005 名古屋市熱田区池内町3-21

TEL : 052-872-8101 (平日10-16時) FAX : 050-3737-7331

E-mail : jahc28@yupia.net

FAX 送付先 : 050-3737-7331

E-mail: jahc28@yupia.net

第28回日本在宅ケア学会学術集会 運営事務局宛

申込締切 : 2023年 7月 31日 (月)

プログラム・抄録集広告 申込書

申込日 : 年 月 日

貴社名			
所在地	〒		
TEL			
FAX			
ご担当者		部署	
		役職	
E-mail			
希望欄に○を お付けください	掲載面	サイズ	掲載料(税込)
	表2 (モノクロ)	1頁	100,000円
満了	表3 (モノクロ)	1頁	80,000円
満了	表4 (カラー)	1頁	120,000円
	後付 (モノクロ)	1頁	50,000円
	後付 (モノクロ)	1/2頁	20,000円

※振込手数料はご負担ください。

※銀行発行の振込控をもって当方の領収書に代えさせていただきます。

※必要事項をご記載し、下記までE-mailまたはFAXにて送付ください。

◆申し込み・お問い合わせ先

第28回日本在宅ケア学会学術集会 運営事務局

株式会社ユピア

〒456-0005 名古屋市熱田区池内町3-21

FAX : 050-3737-7331

E-mail : jahc28@yupia.net

FAX 送付先 : 050-3737-7331
E-mail: jahc28@yupia.net
第28回日本在宅ケア学会学術集会 運営事務局宛

申込締切 : 2023年 7月 31日 (月)

ホームページバナー 申込書

申込日 : 年 月 日

貴社名			
所在地	〒		
TEL			
FAX			
ご担当者		部署	
		役職	
E-mail			

学会ホームページのバナー広告

バナー広告

・リンク先URL :

・バナーデータ送付予定日 : 月 日頃 ・ 送付済み

◆申し込み・お問い合わせ先 : 第28回日本在宅ケア学会学術集会 運営事務局

株式会社ユピア

〒456-0005 名古屋市熱田区池内町3-21

TEL : 052-872-8101 (平日10-16時) FAX : 050-3737-7331

E-mail : jahc28@yupia.net

FAX 送付先 : 050-3737-7331
E-mail: jahc28@yupia.net
第28回日本在宅ケア学会学術集会 運営事務局宛

申込締切 : 2023年 7月 31日 (月)

企業展示/書籍展示 申込書

申込日 : 年 月 日

貴社名			
所在地	〒		
TEL			
FAX			
ご担当者		部署	
		役職	
E-mail			

下記に希望小間数を記入ください

種別	単位	サイズ (予定)	単価 (税込)	希望小間数
企業展示	1 小間	W1.8m×D0.9m×H2.1m	100,000円	
書籍展示	1 小間	長机 6 本(W1.8m×D0.6m)	80,000円	

※電源利用予定の場合、利用予定の電力量 100V () W

※利用電力総量見積のためにお尋ねします。後日お送りする展示実施要項に金額を示しますので、コンセント利用はその際に改めてお申してください。

◆申し込み・お問い合わせ先 : 第28回日本在宅ケア学会学術集会 運営事務局

株式会社ユピア

〒456-0005 名古屋市熱田区池内町3-21

TEL : 052-872-8101 (平日10-16時) FAX : 050-3737-7331

E-mail : jahc28@yupia.net